

工作台尺寸	400×400
T型槽尺寸	14
最大工件負載	400kg
最小設定單位	0.001°
伺服馬達型式	FANUC α12i
齒數比	1:180
馬達轉數	3000r.p.m/min
分度盤最大轉數	16.6r.p.m/min
容許切削扭矩(Kgf-m)	78 (Kgf-m)
油壓源壓力	35kg/cm
分割精度	15"
重複精度	4"
上枱面旋轉起伏	0.02mm
上下平面度	0.02mm

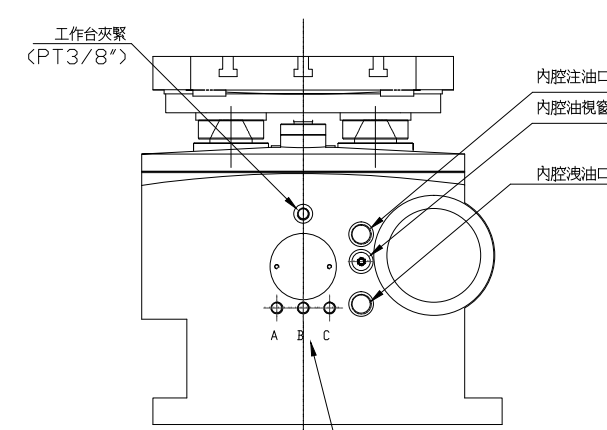
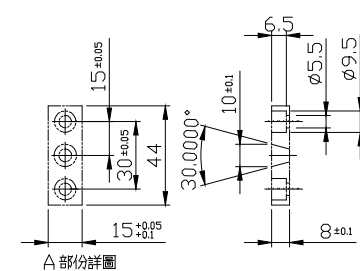
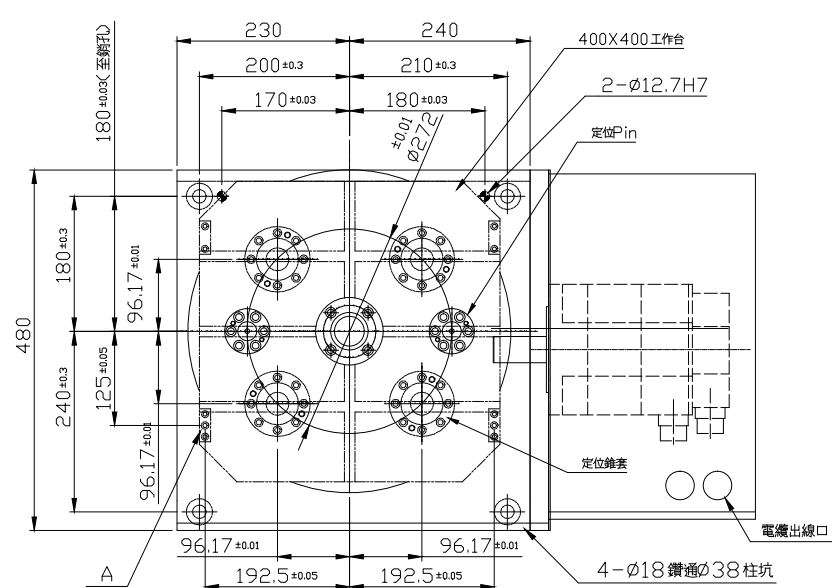

A: 定位錐夾爪夾緊(PT3/8")  
 B: 定位錐夾爪放鬆(PT3/8")  
 C: 定位錐吹氣清潔(PT3/8")

潭興精工企業有限公司	
承認圖	客戶簽名
日期	日期
煩請確認簽名後回傳, 謝謝!!	

設計	Lynn	日期	92.04.07	型號	ACR-400S-AT
審查		日期		圖名	外型圖
核准		日期		圖號	AR400S_oL
修改圖號	AR400S-oL>AR400S_oL	2018.10.09	黃美雅	潭興精工企業有限公司	
編號	更改內容	更改日期	更改者	比例	—
				版次	—