

工作台尺寸(mm)	φ400	
Worktable diameter F	φ400	
中心高度(mm)	255	
Center height	255	
中心孔直徑(mm)	50H7	
Center bore diameter	50H7	
工作台T型槽寬度(mm)	14H7	
Width of T-slot	14H7	
最大工件負載(kg)	立(V.)	100
Allowable load capacity	臥(H.)	120
伺服馬達	ETEL	TMB+ 0291-100
Servo motor		
最高轉速(rpm)	130	
Table rotation speed	130	
最小設定單位(kg)	0.001°	
Minimum input increment	0.001°	
使用壓力(kg/cm ²)	35(Hyd.)	
Drive pressure	35(Hyd.)	
剎車扭力(kg-m)	180	
Clamping torque	180	
分度精度(sec)	15	
Indexing accuracy	15	
重複精度(sec)	4	
Repeatability	4	
光學尺	ECN-225	
Encoder	ECN-225	
重量(kg)	-	
Net weight	-	

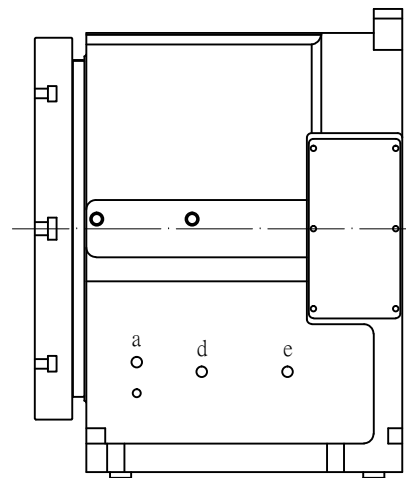
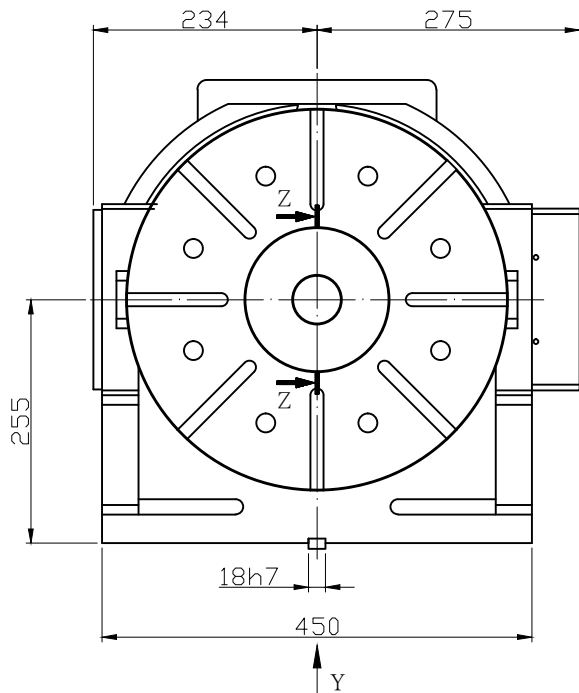
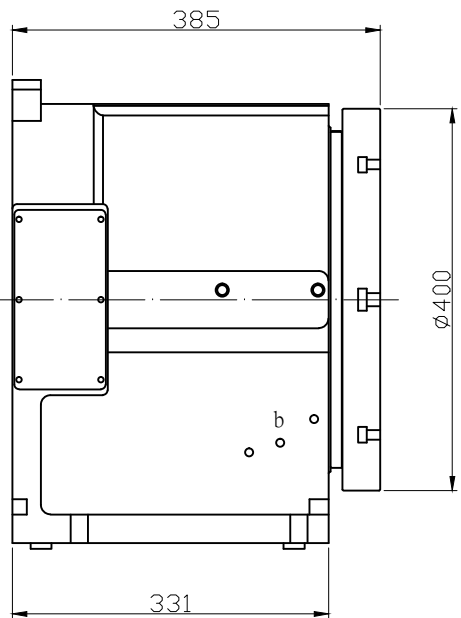
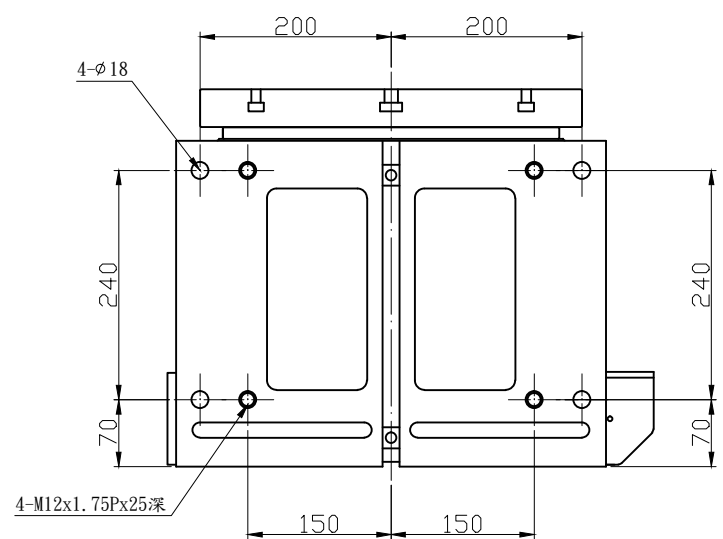
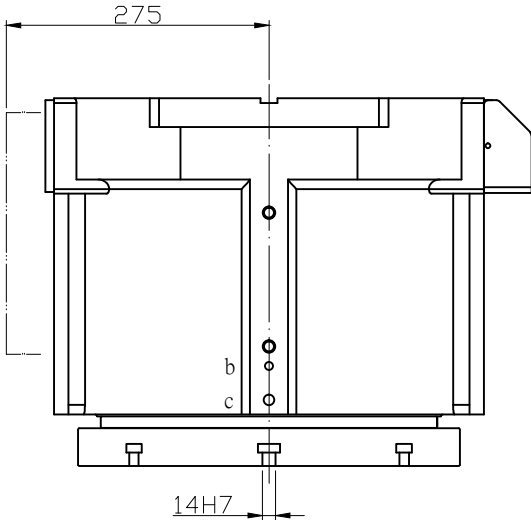
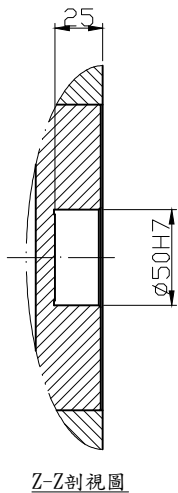

- a: 油壓投入孔3/8"
- b: 潤滑油孔
- c: 排氣孔
- d: 冷卻入孔3/8"
- e: 冷卻出孔3/8"

潭興精工企業有限公司

承認圖	客戶簽名	
確認	日期	
認	煩請確認簽名後回傳. 謝謝!!	

△					
△					
△					
△					
△	編號	更改內容	更改日期	更改者	

設計	游政誠	日期	2018.01.26	型號	DRT-400
審查		日期		圖名	外型圖
核准		日期		圖號	DR400-R_0L
TANSHING 潭興精工企業有限公司				比例	
				版次	