

工作台尺寸(mm) Worktable diameter	500X500	
總高度(mm) Table height	300	
中心孔直徑(mm) Center bore diameter	φ50H7	
貫穿孔直徑(mm) Through hole diameter	φ50	
工作台T型槽寬度(mm) Width of T-slot	18H7	
伺服馬達(3000rpm) Servo motor	FANUC	αF12
	MITSUBISHI	HF-204S
最小設定單位(deg) Minimum input increment	0.001	
減速比 Speed reduction ratio	1:180	
最高轉速(rpm) Table rotation speed	16.6	
最大工件負載(kg) Allowable load capacity	500	
使用壓力(kg/cm <sup>2</sup> ) Drive pressure	35(Hyd.)	
分度精度(sec) Indexing accuracy	15	
重覆精度(sec) Repeatability	4	
重量(kg) Net weight	538	

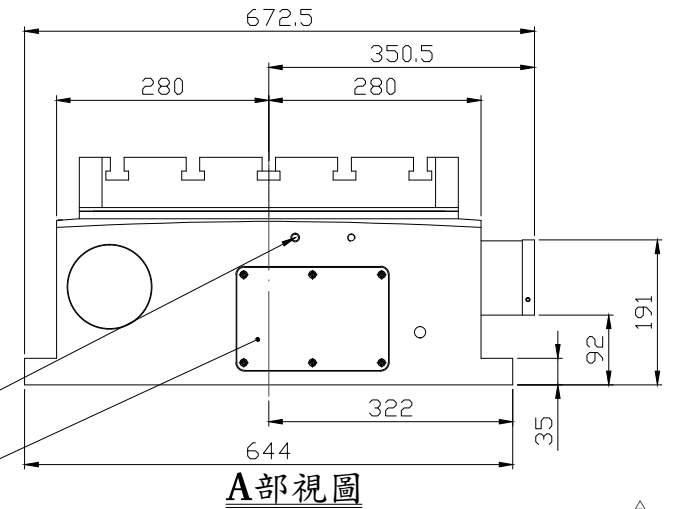
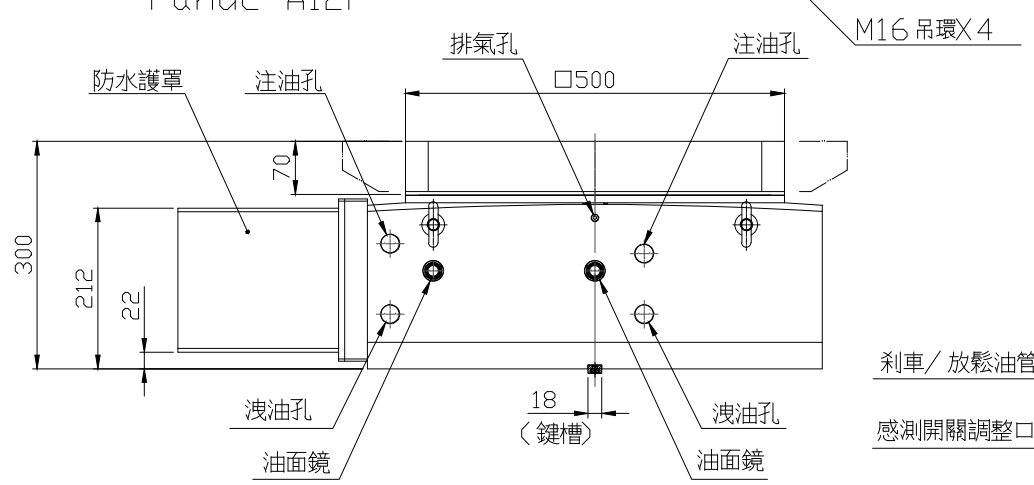

**A部視圖**

潭興精工企業有限公司

承認圖確認	客戶簽名
	日期

煩請確認簽名後回傳. 謝謝!!

設計	張珈榕	日期	2016.07.18	型號	HRNC-500S-G-AT
審查		日期		圖名	外型圖
核准		日期		圖號	HR500S-G-AT_oL-A
修改型號及圖號	2019.01.08	張珈榕			
修改型號及圖號	2018.09.13	黃美雅			
編號	更改內容	更改日期	更改者	潭興精工企業有限公司	比例
				版次	